

SL

PREVOD IZVIRNIH NAVODIL
RAZVLAŽEVALNIK ZRAKA



Kazalo vsebine

| | |
|--|----|
| Napotki k navodilam za obratovanje | 2 |
| Varnost..... | 2 |
| Informacije o napravi | 6 |
| Prevoz in skladiščenje..... | 7 |
| Montaža in instalacije | 7 |
| Uporaba..... | 9 |
| Dodatna oprema, ki jo je možno naročiti naknadno | 10 |
| Napake in motnje..... | 10 |
| Vzdrževanje..... | 12 |
| Tehnična priloga..... | 16 |
| Odstranjevanje..... | 21 |
| Izjava o skladnosti..... | 21 |

Napotki k navodilam za obratovanje

Simboli



Nevarnost

Ta simbol opozarja na to, da obstaja nevarnost za življenje in zdravje oseb zaradi vnetljive snovi R454C.



Pozor! Električna

Ta simbol opozarja na to, da obstaja nevarnost za življenje in zdravje oseb zaradi električne napetosti.



Opozorilo

Ta signalna beseda označuje ogrožanje s srednjo stopnjo tveganja, ki, če tega se temu ne izognete, ima za posledico smrt ali resne telesne poškodbe.



Previdno

Ta signalna beseda označuje ogrožanje s nizko stopnjo tveganja, ki, če tega se temu ne izognete, ima za posledico manjše ali srednje telesne poškodbe.

Napotek

Ta signalna beseda opozarja na pomembne informacije (npr. na materialne škode), ne opozarja pa na ogrožanja.



Informacije

Napotek s tem simbolom vam pomaga pri hitrih in varnih izvedbah dela.



Upoštevajte navodilo

Napotki s tem simbolom vas opozarjajo na to, da je treba upoštevati navodila za obratovanje.

Trenutno verzijo navodil in izjavo o skladnosti EU si lahko naložite s klikom na spodnjo povezavo:



TTK 800



<https://hub.trotec.com/?id=42519>

Varnost

Pred začetkom obratovanja / uporabo naprave skrbno preberite navodila in jih vedno shranite v neposredni bližini mesta postavitve oz. naprave!



Opozorilo

Preberite vse varnostne napotke in navodila.

Neupoštevanje varnostnih napotkov in navodil lahko povzroča električni udar, požar in/ali resne telesne poškodbe.

Shranite vse varnostne napotke in navadilo za kasnejšo uporabo.

Napravo lahko uporabijo otroci, ki so stari najmanj 8 let in osebe z zmanjšanimi fizičnimi, senzoričnimi ali mentalnimi sposobnostmi, ali ki nimajo dovolj izkušenj z in/ali znanja glede uporabe te naprave, če so nadzorovani ali bili poučeni o varni uporabi naprave in so razumeli nevarnosti, ki lahko nastane pri delu s tem orodjem.

Otroci se ne smejo igrati s to napravo. Otroci, ki niso nadzorovani, ne smejo izvajati čiščenja in vzdrževanja.

- Ne obratujte naprave v prostorih ali območjih, kjer obstaja nevarnost eksplozije.
- Naprave ne uporabljajte v agresivnem ozračju.
- Napravo postavite pokončno in stabilno.
- Potem ko ste končali mokro čiščenje na posodi, počakajte, da se posuši. Ne obratujte enote v mokrem stanju.
- Ne obratujte ali uporabite naprave z vlažnimi ali mokrimi rokami.
- Ne izpostavljajte naprave neposrednemu vodnemu curku.
- V napravo nikoli ne vtikajte predmetov ali svojih okončin in jo ne uporabljajte kot vir vžiga-
- Ne pokrivajte naprave med obratovanjem in jo tudi ne prenašajte.
- Na napravo ne sedajte.

- Naprava ni igrača. Držite otroke in živali stran od naprave. Napravo uporabljajte samo pod nadzorom.
- Preverjajte pred vsakim začetkom uporabe naprave njene dodatke in priključne dele glede morebitnih poškodb. Ne uporabljajte defektnih naprav ali delov naprav.
- Zagotovite, da so vsi električni kabli, ki se nahajajo izven naprave, zaščiteni pred poškodbami (npr. zaradi živali). Nikoli ne uporabljajte naprave, če je poškodovan električni kabel ali omrežni priključek!
- Priključek na električno omrežje mora ustrezati podatkom, navedenih v poglavju Tehnični podatki.
- Vtaknite električni vtič v pravilno zavarovano vtičnico.
- Izberite podaljške priključnega omrežnega kabla glede na priključno moč naprave, dolžino kabla in namen uporabe. Podaljšek odvijte do konca. Preprečite električno preobremenitev.
- Pred začetkom vzdrževalnih del, negovanjem ali popravilom na napravi potegnite ven omrežni kabel iz omrežne vtičnice, tako da primete za omrežni vtič.
- Izklopite napravo in potegnite omrežni kabel iz omrežne vtičnice, če naprave ne uporabljate.
- Nikoli ne uporabljajte naprave, če ste ugotovili poškodbe na omrežnem vtiču in omrežnem kablu.
Če je omrežni priključni vod te naprave poškodovan, ga mora zamenjati proizvajalec ali njegova servisna služba ali oseba z ustrežno kvalifikacijo, da ne bo prišlo do ogrožanja oseb.
Defektni omrežni kabli predstavljajo resno nevarnost za zdravje.
- Pri postavitvi upoštevajte vedno najmanjše razdalje k stenam in predmetom ter pogoje uskladiščenja in obratovanje, kot je navedeno v poglavju Tehnični podatki.
- Zagotovite, da sta dovod in odvod zraka prosta.
- Zagotovite, da sesalne strani ne ovirajo umazanija in odpadli predmeti.
- Z naprave ne odstranjujte varnostnih oznak, nalepk ali etiket. Ohranite vse varnostne oznake, nalepke ali etikete v čitljivem stanju.
- Napravo prevažajte in prenašajte samo pokončno ter z izpraznjenim rezervoarjem za kondenzat ali izpustno cevjo.
- Pred skladiščenjem ali prevozom izpraznite nabrani kondenzat. Ne smete ga popiti. Obstaja nevarnost za zdravje!
- Napravo postavite samo v takih prostorih, v katerih ni virov vnetišča (npr. odprt plamen, vklopljen plinska naprava ali električni grelnik).
- Upoštevajte, da je hladilno sredstvo brez vonja.
- Napravo namestite samo skladno z državnimi določbami za postavitve.
- Upoštevajte nacionalne prepise za plin.
- Namestite, upravljajte in shranite napravo TTK 800 samo v prostor s površino nad 4 m².
- Napravo shranite tako, da ne morejo nastajati mehanične poškodbe.
- Upoštevajte, da priključeni kanali ne smejo vsebovati vira vnetišča.
- R454C ima nizek potencial segrevanja ozračja (angl. Global warming potential, GWP) 146 in faktor škodljivosti za ozon (ODP) 0.
- Upoštevajte maksimalno polnilno količino hladilnega sredstva v tehničnih podatkih.
- Ne prebadajte in zažigajte ga.
- Za pospeševanje postopka odtajanja uporabljajte izključno samo sredstva, ki jih je priporočil izdelovalec.
- Vsak oseba, ki dela na krožnem krogotoku hladila, mora imeti dokazilo o usposobljenosti s strani industrijsko akreditirane ustanove, ki dokazuje njeno kompetenco glede varnega ravnanja s hladilnimi sredstvi na podlagi industriji znanemu postopku.
- Servisiranja je dovoljeno izvesti samo v skladu s proizvajalčevimi določili. Če je za vzdrževalna dela in popravila potrebna podpora drugih oseb, mora tista oseba, ki je usposobljena za področje ravnanja z vnetljivimi hladilnimi sredstvi, nadzorovati dela s hladilnimi sredstvi.
- Neprežračeni prostori, v katerih je naprava nameščena, obratuje ali je uskladiščena, morajo biti tako zgrajeni, da se ne naberejo eventualne izgube hladilne tekočine. Tako je mogoče preprečiti nevarnost požara ali eksplozije, ki lahko nastanejo zaradi električnih peči, štedilnikov ali drugih virov vnetišča, zaradi katerih pride do vžiga hladilnega sredstva.
- Celoten obtok hladila ne potrebuje vzdrževanja in je hermetično zaprt sistem, ki ga smejo servisirati le strokovna podjetja za hladilno in klimatsko tehniko ali Trotec.

Uporaba v skladu z namembnostjo

Uporabljajte napravo samo kot mobilni gradbeni sušilec za sušenje in odstranjevanje vlage iz prostorskega zraka (npr. po poškodbah zaradi vode pri prelomu cevi ali po poplavi) ob upoštevanju tehničnih podatkov. Gradbeni sušilec je treba uporabiti pri nizki temperaturi nad 5 °C.

Varnostni napotki za naprave z vnetljivimi hladilnimi sredstvi

- Napravo postavite samo v takih prostorih, v katerih se lahko zberejo eventualne izgube hladilne tekočine.

Za uporabo v skladu z namembnostjo velja:

- sušenje in razvlaževanje:
 - proizvodnih naprav, podzemnih prostorov
 - skladišč, arhivov, laboratorijev
 - prostorov in površin, poškodovanih zaradi poplav in izliva vode zaradi razpokanih cevi
- stalno ohranjanje suhosti:
 - instrumentov, naprav, dokumentov
 - električnih stikalnih central, kotlovnih naprav, turbin in cevnih sistemov v elektrarnah
 - Tovori, občutljiv na vlago, itd.

Uporaba v nasprotju z namembnostjo

- Naprave ne postavljajte na mokro ali poplavljeni podlagi.
- Na napravo na polagajte predmetov, kot npr. oblačil.
- Naprave ne uporabljajte na prostem.
- Na napravi so prepovedane samovoljne spremembe zgradbe ter pri- ali predelave.
- Vsak drug način obratovanja ali uporaba, ki se razlikuje od navedene namembe uporabe, je nedopustno. Pri neupoštevanju odgovornosti ne prevzamemo in garancija preneha veljati.

Kvalificiranost osebja

Osebe, ki upravljajo to napravo:

- se morajo zavedati nevarnosti, ki nastanejo pri delu z električnimi napravami v vlažnem okolju,
- morajo prebrati in razumeti navodila za obratovanje, še zlasti pa poglavje Varnost.

Vzdrževalna dela, ki zahtevajo odpiranje ohišja, smejo izvajati samo specialna podjetja za klimatizacijsko in hladilno tehniko ali podjetje Trotec.

Varnostni znaki in ploščice na napravi

Napotek

Z naprave ne odstranjujte varnostnih oznak, nalepk ali etiket. Ohranite vse varnostne oznake, nalepke ali etikete v čitljivem stanju.

Na napravi so nameščeni naslednji varnostni znaki in ploščice:

Ta nalepka je v nemškem, angleškem in francoskem jeziku na napravi.

Navodilo za uporabo

1. Razvlaževalnik je zasnovan za 220 - 240 V / 50 Hz enofaznega toka z ozemljitvenimi priključki. Varovalka 16 A
2. Pri uporabi kablanskega bobna in podobno morajo biti le-ti med obratovanjem vedno popolno odvit! Pri priključku več razvlaževalnikov na kabelski boben nujno upoštevajte skupno zmogljivost in zaščito z varovalkami!

3. Priključki na električno omrežje:

rjava = tok; modra = nevtralni vod; zelena/rumena = ozemljitev
Razvlaževalnik je dovoljeno obratovati samo z ozemljitvijo!

4. Napravo je treba postaviti tako, da rešetki za vpust in izpust nista blokirani.

5. Kondenzacijsko vodo lahko odvajate preko cevne spojke razvlaževalnika. Pri tem je potreben neprekinjen padec do odtoka.

Alternativno lahko postavite poleg naprave zbiralnik vode. Zaradi visoke zmogljivosti razvlaževanja priporočamo uporabo 90-litrške posode. Razvlaževalnik se vode ne izklopi avtomatsko, kadar je poln zbiralnik, zato je treba zagotoviti, da je le-ta vedno pravočasno izprazen.

Pri uporabi ločenega zbiralnika vode je treba odrezati na razvlaževalnik priključeno cev za odtekanje kondenzata tik pod zgornjo stranjo posode (oz. nad maksimalnim nivojem vode v posodi). Če leži konec cevi pod gladino vode v prestrezni posodi, lahko to poslabša odtok kondenzata iz razvlaževalnika in voda nato izstopa iz njega nekontrolirano.

Pri obratovanju z integrirano črpalko za odvod kondenzata glej navodilo za uporabo.

6. Pri temperaturi prostora pod pribl. 18 °C pride do (delno preko celotno površine) do nastajanje ledu na hladilnem delu (sesalna stran zraka) razvlaževalnika. Ta led se redno avtomatsko odtaja. Med postopkom odtajanja se izklopi puhalo v razvlaževalniku. Čas odtajanja je odvisen od temperature zraka.

7. Po izklopu razvlaževalnika mora je treba za ponovni vklop počakati najmanj 5 minut, sicer se lahko naprava poškoduje.

8. Čiščenje: Redno čiščenje je potrebno, da je zagotovljena visoka zmogljivost razvlaževanja. Pred vsakim čiščenjem potegnite ven omrežni vtičnik! V odvisnosti od stopnje onesnaženosti hladilnih rešetk na dovodu zraka razvlaževalnika je treba čiščenje izvesti vsakih 4-6 tednov (glej navodila za uporabo).

Po vsaki uporabi je treba ločiti tudi priključek za odtok kondenzata in nanj pritrjeno cev in jo preprihati s komprimiranim zrakom v nasprotni smeri vodnega toka. Sicer lahko pride zaradi onesnaženja do zamašitve v odtoku kondenzata, kar povzroča nekontrolirano izlivanje vode iz spodnjega dela okrov razvlaževalnika.

Pri optimalni uporabi zračnih filtrov je treba le-te glede na stopnjo onesnaženosti ravno tako redno očistiti s komprimiranim zrakom in/ali z vodo.

Nasvet za vsakdanjo uporabo 1: Optimalna temperatura prostora

Pri temperaturi prostora pod 12 °C je priporočljivo, da dodatno segrevate prostor, da se s tem optimizira energetska učinkovitost in se skrajša čas do popolne izsušitve. Najbolje bi bilo uporabiti električni grelnik, vendar nikogar z neposrednimi grelniki na olje ali plinskimi grelniki (naprave brez dimnih priključkov), ker spuščaje te naprave med sežiganjem velike

količine vodne pare v prostorski zrak. To povzroča ekstremno daljši čas do popolne izsušitve in povrh tega tudi zviša stroške energije. Optimalna delovna temperatura za učinkovito sušenje je med 15 in 25 °C. Pri tem je treba zaradi razvlaževalnih in tokovno tehničnih razlogov postaviti električni grelnik čim dlje stran od sušilnika.

Nasvet za vsakdanjo uporabo 2: Porazdelitev zraka z ventilatorji

Če so razvlažene površine porazdeljene na več posameznih prostorov, je priporočljivo uporabiti dodaten ventilator v vsakem prostoru, v katerem ni postavljen razvlaževalnik. S tem dosežemo značilno skrajšanje časa sušenja. Vrata med posameznimi prostori naj ostanejo vedno odprta, drugače je treba v vsak prostor postaviti razvlaževalnik. Med sušenjem morajo ostati vsa okna in zunanja vrata zaprta!

Pomembno! Prevoz in skladiščenje: Napravo je mogoče prenašati ali shraniti pokončno in vodoravno, vendar jo je dovoljeno uporabljati samo v primerni legi (30 stopinj)! (glej piktogram) **Druge nastavitve obratovanja vodijo do nepopravljive škode!**



TTK 800

WARNING • WARNUNG • ATTENTION

DE Das Gerät muss in einem Raum mit einer Grundfläche größer als 4 m² aufgestellt, betrieben und gelagert werden.

EN Appliance shall be installed, operated and stored in a room with floor area larger than 4 m².

FR L'appareil doit être installé, utilisé et entreposé dans une pièce avec une surface supérieure à 4 m².



Upoštevajte navodilo

Ta simbol opozarja nato, je treba upoštevati navodilo za uporabo.

Upoštevajte navodila za popravila

Dela, ki so povezana z odstranjevanjem, vzdrževanjem in popravili na obtoku hladilnega sredstva smejo izvajati v skladu s proizvajalčevimi določili osebe, ki jih lahko dokažejo, da so za taka dela usposobljene. Ustrezna navodila za popravila lahko dobite pri proizvajalcu na povpraševanje.

Druge nevarnosti



Nevarnost

Hladilno sredstvo R454C!

H220 – Zelo lahko vnetljiv plin.

H280 – Vsebuje plin pod tlakom; segrevanje lahko povzroči eksplozijo.

P210 – Hraniti ločeno od vročine/isker/odprtega ognja/vročih površin. Kajenje prepovedano.

P381 – Odstraniti vse vire vžiga, če je varno.

P403 – Hraniti na dobro prezračevanem mestu.



Pozor! Elekrika

Dela na električnih sklopih sme izvajati samo pooblaščen specializirano podjetje!



Pozor! Elekrika

Pred vsemi deli na napravi odstranite omrežni vtič iz vtičnice!

Potegnite v omrežni kabel iz omrežne vtičnice tako, da primete omrežni vtičnik.



Opozorilo

Naprava lahko povzroči nevarnosti, če jo uporabljajo nepoučene osebe ali zaradi uporabe v nasprotju z namembnostjo! Upoštevajte kvalificiranost osebja!



Opozorilo

Naprava ni igrača, zato je treba preprečiti, da pride v roke otrok.



Opozorilo

Nevarnost zadušitve!

Ne puščajte nemarno ležati embalažni material. Lahko bi postalo za otroke nevarna igrača.

Napotek

Ne obratujte naprave brez vstavljenega zračnega filtra pri vstopni strani zraka!

Brez zračnega filtra v enoti postane notranjost naprave močno onesnažena, zaradi tega se zmanjša kapaciteta in naprava se lahko poškoduje.

Ravnanje v sili

1. Izklopite napravo.
2. V sili napravo ločite od električnega omrežja. Potegnite priključni kabel iz omrežne vtičnice, tako da primete za omrežni vtič.
3. Okvarjene naprave ne priključite spet v električno omrežje.

Informacije o napravi

Opis naprave

Naprava s pomočjo principa kondenzacije skrbi za samodejno razvlaževanje in sušenje zraka v prostorih.

Ventilator vsrka vlažen zrak pri vstopu zraka preko zračnega filtra, uparjalnika in zadaj ležečega kondenzatorja. Na hladnem uparjalniku se zrak ohladi pod rosišče. Vodna para v zraku se izrazi kot kondenzat oz. ivje na lamelah uparjalnika. Na kondenzatorju se razvlažen, ohlajen zrak rahlo segreje in je spet izpihnen. Tako pripravljen osušen zrak se spet pomeša z zrakom v prostoru. Zračna vlaga se zmanjša na mestu postavitve zaradi stalne cirkulacije sobne temperature skozi napravo.

Preko cevnega spoja, odpornega na pritisk, se kondenzat s pomočjo prej nameščene odvodne cevi za kondenzat odvaja iz naprave. Poleg gradbenega sušilca lahko postaviti in napolnite tudi npr. dovolj veliko prestrežno posodo.

Po izbiri se lahko kondenzirana voda odvaja s pomočjo dodatne kondenzacijske črpalke (opcija).

Za upravljanje in transport je naprava opremljena z izklopnim stikalom, števcem obratovalnih ur, transportnim ročajem in transportnimi kolesi. Dve stojni nogi z gumenimi blažilniki varujeta napravo pred samodejnim premikanjem.

Naprava omogoča znižanje relativne zračne vlage do pribl. 35 %.

Ker naprava odseva toploto med obratovanjem, se lahko dvigne nekoliko prostorska temperatura.

Prestavitev naprave

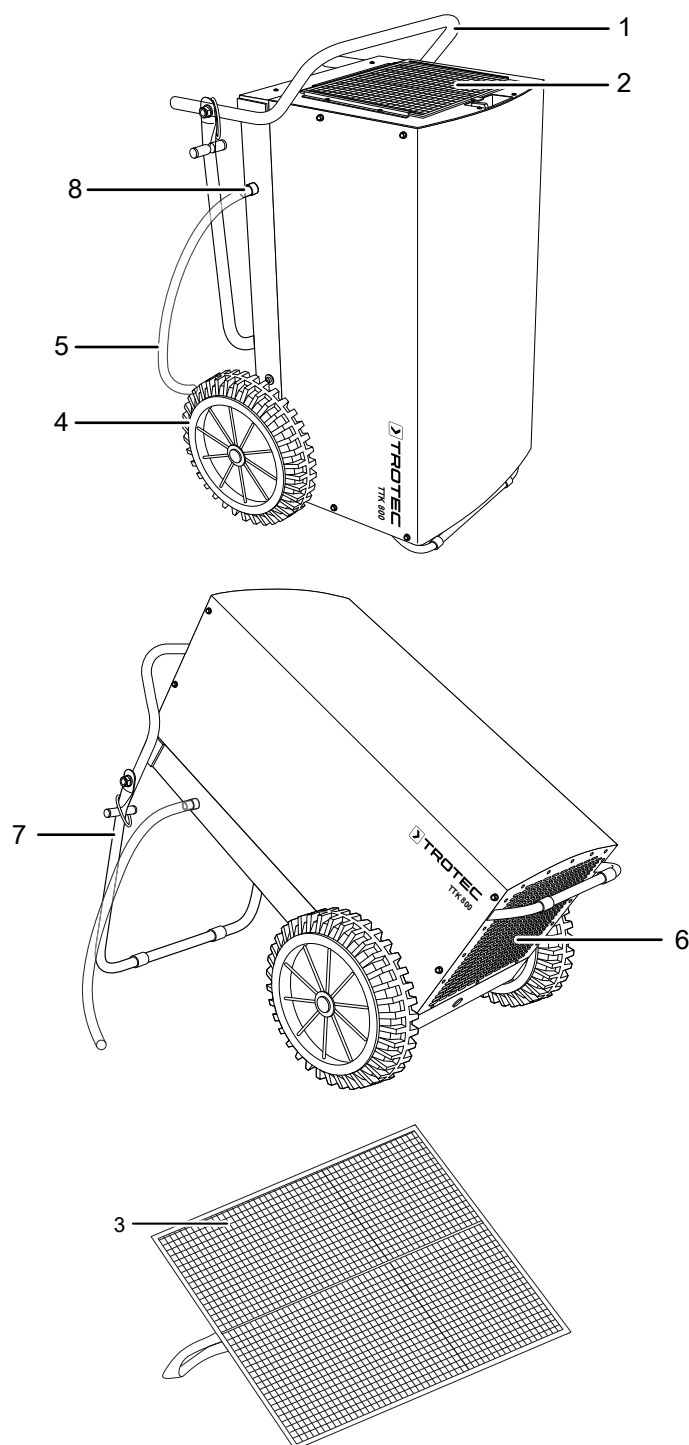

| Št. | Oznaka |
|-----|------------------------------|
| 1 | Transportni ročaj |
| 2 | Vstop zraka |
| 3 | Zračni filter |
| 4 | Transportna kolesa |
| 5 | Odvodna cev za kondenzat |
| 6 | Izpust zraka |
| 7 | Stoječi okvir |
| 8 | Priključek cevi za kondenzat |

Prevoz in skladiščenje

Napotek

Če boste nepravilno shranili ali premeščali napravo, se lahko poškoduje.

Upoštevajte informacije glede transportiranja in skladiščenja naprave.

Transport

Naprava ima za lažji prenos transportni ročaj ter dva transportna kolesa.

Pred vsakim transportom upoštevajte naslednje napotke:

- Izklopite napravo.
- Potegnite omrežni vtič iz omrežne vtičnice, tako da primete za omrežni vtič.
- Izpraznite ostali kondenzat iz naprave in izpustne gibke cevi za kondenzat (glej poglavje Vzdrževanje).
- Omrežnega kabla ne uporabljajte kot vlečno vrv.
- Naprave ne smete nagniti več kot 45°, sicer se lahko naprava poškoduje.
- Premikajte napravo na kolesih samo na ravni površini.

Po transportu upoštevajte naslednje napotke:

- Napravo po transportu postavite pokončno.
- Potem, ko je bila naprava transportirana v ležečem stanju, pustite napravo stati 12 do 24 ur, da se bo v kompresorju nabrala hladilna tekočina. Napravo ponovno izklopite šele po preteku 12 do 24 ur! Sicer se lahko poškoduje kompresor in naprava ne bo več delovala. V tem primeru postane pravice iz garancije neveljavna.

Skladiščenje

Upoštevajte naslednje napotke **pred** vsakim uskladiščenjem:

- Izpraznite ostali kondenzat iz naprave in izpustne gibke cevi za kondenzat (glej poglavje Vzdrževanje).
- Potegnite omrežni vtič iz omrežne vtičnice, tako da primete za omrežni vtič.
- Morebitne ostanke kondenzata je treba odtočiti.

V primeru neuporabe naprave upoštevajte naslednje pogoje skladiščenja:

- Shranite napravo samo v prostor s površino nad 4 m².
- Napravo hranite samo v takih prostorih, v katerih ni virov vnetišča (npr. odprt plamen, vklopljen plinska naprava ali električni grelnik).
- na suhem mestu in zaščiteno pred zmrzaljo in vročino
- v pokončnem položaju na mestu, ki je zaščiten pred prahom in neposrednimi sončnimi žarki.
- Po potrebi zaščitite napravo z ovojem pred vdorom prahu
- ne postavljajte drugih naprav ali predmetov na napravo, da se naprave ne bo zaradi tega poškodovala

Montaža in instalacije

Obseg dobave

- 1 x naprava
- 1 x zračni filter
- 1 x izpustna gibka cev za kondenzat, premer 19 mm
- 1 x navodila

Razpakirajte napravo

1. Odprite karton in odstranite napravo.
2. Odstranite celotno embalažo z naprave.
3. Omrežni kabel popolnoma odvijte. Paziti je treba, da ostane omrežni kabel nepoškodovan, in ga med odvijanjem ne poškodujete.

Prvi zagon

Upoštevajte pri postavitvi naprave minimalna razdalja k stenam in predmetom v skladu s poglavjem Tehnični podatki.

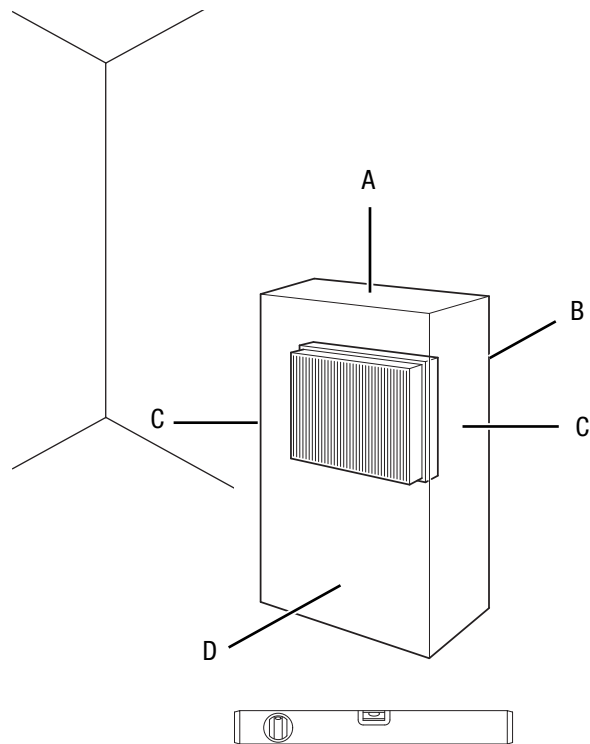

- Pred ponovna vključitvi naprave v obratovanje preverite stanje omrežnega kabla. Če dvomite v njegovo brezhibno stanje, pokličite servisno službo.
- Napravo postavite samo v takih prostorih, v katerih se lahko zberejo eventualne izgube hladilne tekočine.
- Napravo postavite samo v takih prostorih, v katerih ni virov vnetišča (npr. odprt plamen, vklopljen plinska naprava ali električni grelnik).
- Napravo postavite pokončno in stabilno.

- Preprečite mesta spotikanja, ko polagate omrežni kabel ali druge električne kable, to velja še zlasti, ko postavljate napravo v sredini prostora. Uporabljajte kabelske mostičke.
- Zagotovite, da so kabelski podaljški popolnoma razviti oz. odviti.
- Pri postavitvi naprave upoštevajte zadostno oddaljenost od virov toplote.
- Pazite na to, da zavese ali drugi predmeti ne ovirajo zračnega toka.
- Pri postavitvi naprave, še zlasti na mokrih območjih, zavarujte napravo preko ustrezne naprave na diferenčni tok (zaščitno stikalo na diferenčni tok), ki ustreza predpisom.

Postavitev naprave

Za postavitev naprave razklopite stojni lok kot sledi spodaj:

1.

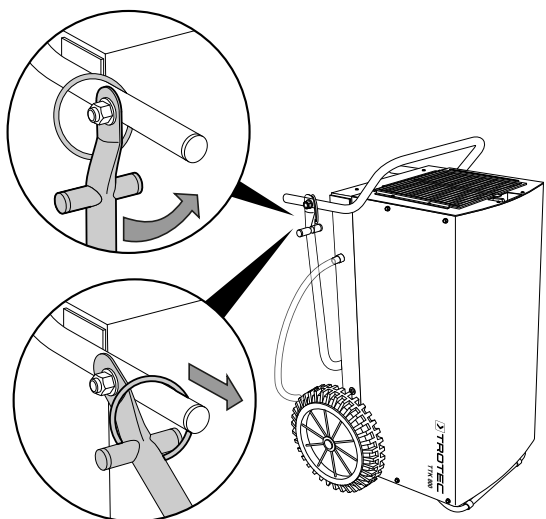

2.

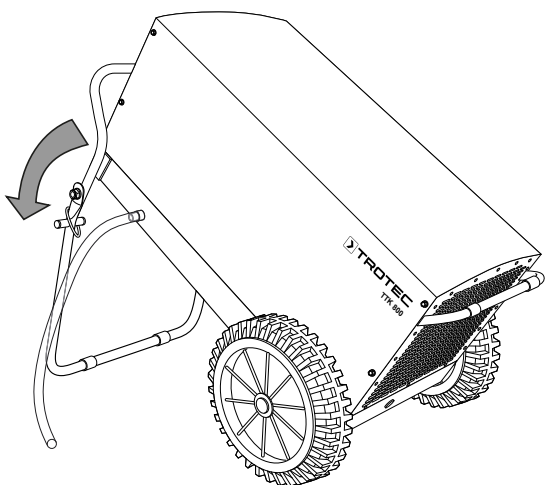

3.

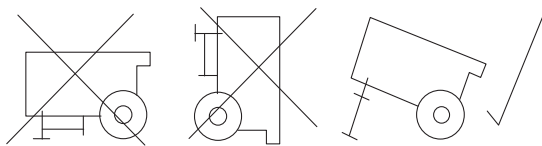

Vstavite zračni filter

Napotek

Ne obratujte naprave brez vstavljenega zračnega filtra pri vstopni strani zraka!

Brez zračnega filtra v enoti postane notranjost naprave močno onesnažena, zaradi tega se zmanjša kapaciteta in naprava se lahko poškoduje.

- Pred vklopom se prepričajte, da je nameščen zračni filter.

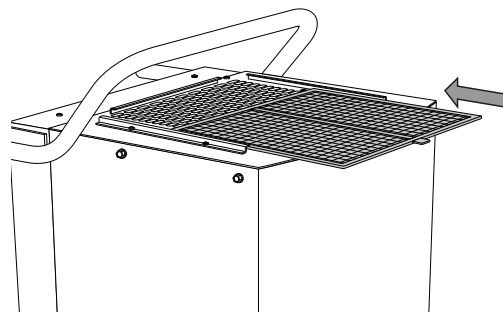

Položite odvodno cev za kondenzat

1. Priključite izpustno gibko cev za kondenzat na priključek cevi za kondenzat (8) na napravi.
2. Prepričajte se, da je izpustna gibka cev za kondenzat pravilno priključena na napravi in ni poškodovana.
3. Namestite konec odvodne cevi za kondenzat glede na uporabo, kot sledi:
 - ⇒ Postavite dovolj veliko posodo (najmanj 90 litrov) poleg naprave in položite noter konec cevi. Redno preverjajte nivo polnjenja posode.

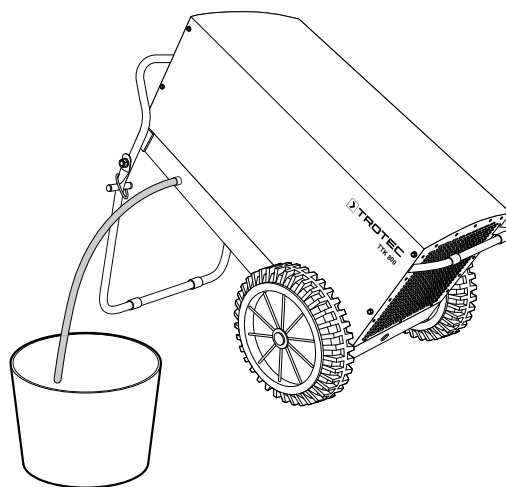

- ⇒ Namestite konec odvodne cevi za kondenzat nad odtokom. Za velike razdalje lahko uporabite tudi daljšo cev enakega tipa.

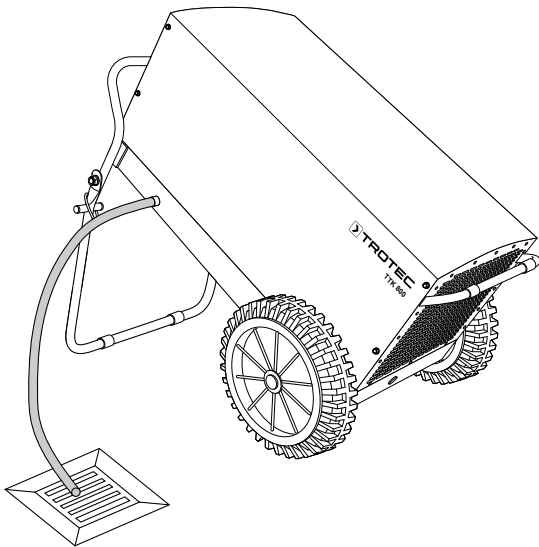

- ⇒ Napravo lahko po izbiri poganja kondenzacijska črpalka. V ta namen stopite v stik s svojim serviserjem za stranke podjetja Trotec.

4. Zagotovite, da ima odvodna cev za kondenzat stalen naklon.

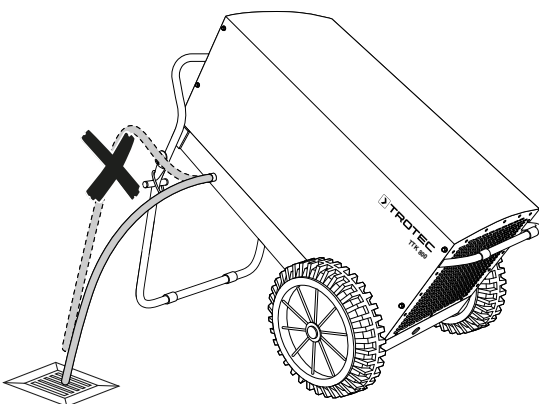

Uporaba

- Izogibajte se odprtim vratom in oknom.
- Naprava po vklopu deluje samodejno.
- V načinu obratovanja z razvlaževanjem se ventilator med obratovanjem z zunanjim higrostatom (opcija) še naprej vrti do izklopa naprave, tudi ko je že dosežena nastavljena želena vrednost.

Elementi upravljanja

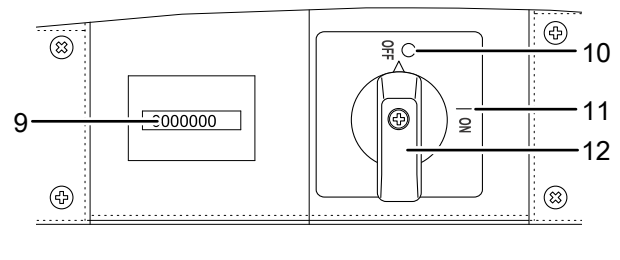

| Št. | Oznaka | Pomen |
|-----|----------------------------|-------------------------|
| 9 | Števec delovnih ur | Prikaz obratovalnih ur |
| 10 | Položaj <i>OFF</i> | Naprava je izključena |
| 11 | Položaj <i>ON</i> | Naprava je vklopljena |
| 12 | Stikalo za vklop in izklop | Vklop in izklop naprave |

Vklop naprave

Potem, ko ste naprava postavila na mesto in je pripravljena za obratovanje, kot je opisano v poglavju Prvi zagon, jo lahko vklopite.

1. Prepričajte se, da je izpustna gibka cevi za kondenzat pravilno priključena in pravilno položena. Preprečite morebitna spotikanja.
 2. Prepričajte se, da izpustna gibka cevi za kondenzat ni prepognjena ali okleščena in da na izpustni gibki cevi za kondenzat ne stojijo predmeti.
 3. Zagotovite, da kondenzat lahko pravilno odteka.
 4. Zasukajte stikalo za vklop/izklop (12) na pozicijo *ON* (11).
- ⇒ Naprava je vklopljena.
- ⇒ Kompressor se zažene vedno s časovno zakasnitvijo 7 sekund.
- ⇒ Nato se po pribl. 10 sekundah zažene ventilator.

Način obratovanja Trajno obratovanje

V trajnem obratovanju naprava suši zrak stalno in neodvisno od vsebnosti vlage.

Način obratovanja **Obratovanje s higrostatom (po izbiri)**

Naprava lahko (po izbiri) obratuje s higrostatom. Higrostat izklopi napravo glede na vrednost zračne vlage.

Če napravo poganjate s higrostatom po izbiri, nastavite na higrostatu željeno zračno vlago (glej navodila za uporabo izbirnega higrostatata).

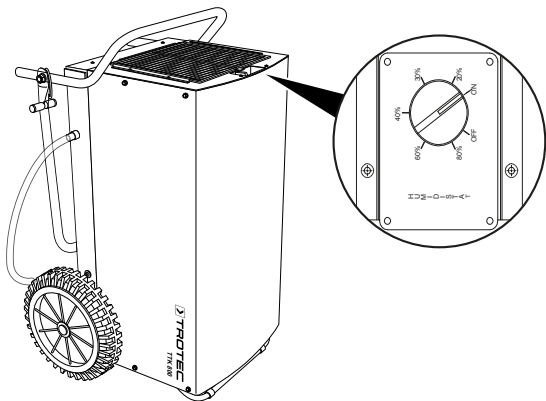

Paziti pri tem na točko preklopa. Če preklaplja zunanji higrostat kompresor naprave preko nastavljenе vrednosti vlage, delujeta higrostat in sušilnik pravilno.

Zunanji higrostat dela napačno, če dela kompresor naprave pod nastavljenо vrednostjo in se izklaplja nad nastavljenо vrednostjo. V tem primeru morate odpreti higrostat (HG 110) in zamenjati priključke (pojasnilo na pokrovu enote HG 110).

Samodejno odstranjevanje ledu

Pri nizkih temperaturah okolja lahko pride do zaledenitve uparjalnika med razvlaževanjem. Naprava nato izvede samodejno odstranjevanje ledu. Med fazo odtajanja se za kratek čas prekine odstranjevanje vlage. Ventilator teče naprej.

Čas odstranjevanja ledu je lahko različna. Ne izklopite naprave med potekom odstranitve ledu. Ne izvlecite električnega vtiča iz vtičnice.

Ustavitev obratovanja



Pozor! Elektri

Električnega vtiča ne prijemajte z vlažnimi ali mokrimi rokami.

- Izklopite napravo.
- Potegnite omrežni vtič iz omrežne vtičnice, tako da primete za omrežni vtič.
- Po potrebi odstranite izpustno gibka cev za kondenzat ter v njej vsebovani ostanek tekočine.
- Očistite napravo skladno z navedbami v poglavju Vzdrževanje.
- Uskladiščite napravo skladno z navedbami v poglavje skladiščenje.

Dodatna oprema, ki jo je možno naročiti naknadno



Opozorilo

Uporabljajte samo dodatke in dodatne naprave, ki so navedene v navodilih.

Uporaba drugih orodij ali dodatkov, ki niso priporočena v navodilih, lahko pomeni nevarnost poškodb.

| Oznaka | Številka dela |
|--|---------------|
| Vgradnji higrostat za TTK 800 | 7.430.000.930 |
| Črpalka za odvod kondenzata TTK 800 vključno z garnituro za vgradnjo | 6.100.003.015 |
| Zračni filter | 7.710.000.170 |
| Omejevalnik zagonskega toka ASB 3500 | 6.100.002.030 |
| Števec električne energije, skladen z direktivo MID | 7.140.000.903 |
| Zunanji higrostat HG130 | 6.100.002.045 |

Napake in motnje

Med proizvodnjo je bilo večkrat preverjeno, ali naprava deluje brezhibno. Če bi se kljub temu pojavile motnje delovanja, preverite napravo po naslednjem seznamu.

Naprava ne deluje:

- Preverite omrežni priključek.
- Preverite omrežni kabel in omrežni vtič glede poškodb.
- Preverite omrežno varovalko na mestu.
- Če obratujete napravo s higrostatom (opcija), preverite nastavljenо vrednost. Za delovanje gradbenega sušilca mora vlažnost zraka v prostoru postavitve biti nad nastavljenо vrednostjo. Postavite higrostat na nižjo vrednost.

Naprava deluje, vendar kondenzat ne nastaja:

- Preverite odvodno cev za kondenzat, če je pravilno nameščena.
- Pri uporabi črpalke za odvod kondenzata: Preverite posodo za kondenzat in gibke cevi glede nečistoč.
- Prepričajte se, da ustreza relativna prostorska zračna vlaga tehničnim podatkom.
- Če obratujete napravo s higrostatom (opcija), preverite nastavljenо vrednost. Za delovanje gradbenega sušilca mora vlažnost zraka v prostoru postavitve biti nad nastavljenо vrednostjo. Postavite higrostat na nižjo vrednost.

- Preverite, ali je na zračnem filtru prisotna umazanija. Po potrebi očistite oz. zamenjajte zračni filter.
- Preverite zunanjo stran kondenzator glede onesnaženosti (glej poglavje Vzdrževanje). Naj vam strokovno podjetje očisti onesnažen kondenzator.

Naprava je glasna in vibrira:

- Prepričajte se, da naprava stoji pokonci in stabilno.

Kondenzat izteka:

- Preverite napravo glede netesnih mest.

Kompresor se ne zažene:

- Preverite temperaturo v prostoru. Upoštevajte dopustno delovno območje naprave v skladu s tehničnimi podatki.
- Preverite, ali se je sprožila zaščita proti pregrevanju kompresorja. Ločite napravo od električnega omrežja in počakajte 10 minut, da se ohladi, preden jo boste ponovno priključili na električno omrežje.
- Naprava izvaja po potrebi samodejno odstranitev ledu. Med samodejnim odstranjevanjem ledu ne poteka odstranjevanje vlage.

Naprava postane zelo topla, je glasna oz. izgubi moč:

- Preverite dovode zraka in zračni filter, ali je prisotna umazanija. Odstranite zunanjo umazanijo.
- Preverite zunanjo stran naprave glede onesnaženosti (glej poglavje Vzdrževanje). Naj vam strokovno podjetje za klimatizacijsko in hladilno tehniko ali Trotec očisti onesnaženo notranjost naprave.

Vaša naprava po preverjanju ne deluje neoporečno?

Stopite v stik s servisno službo za stranke. Po potrebi dajte napravo na popravilo k specializiranemu podjetju za hladilno in klimatizacijsko tehniko ali podjetju Trotec.

Vzdrževanje

Intervali vzdrževanja

| Interval vzdrževanja in nege | pred vsakim zagonom | po potrebi | najmanj vsake 2 tedne | najmanj vsake 4 tedne | najmanj vsakih 6 mesecev | najmanj enkrat letno |
|--|---------------------|------------|-----------------------|-----------------------|--------------------------|----------------------|
| Izpraznite črpalko za odvajanje kondenzirane vode, posodo za kondenzati ali gradbeni sušilec in jih po potrebi očistite. | | X | | | | |
| Preverite sesalne in izpihovalne odprtine, ali so prisotni umazanija in tujki, po potrebi očistite | X | | | X | | |
| Čiščenje zunanosti | | X | | | | X |
| Preglejte notranjost naprave, ali je vidna umazanija | | X | | X | | |
| Čiščenje notranjosti s pomočjo stisnjene zraka | | X | | | | X |
| Preverite, ali so v sesalni rešetki in zračnem filtru prisotni umazanija in tujki, po potrebi očistite oz. zamenjajte | X | | X | | | |
| Zamenjajte zračni filter | | | | | X | |
| Preverite morebitne poškodbe | X | | | | | |
| Preverite pritrdilne vijake | | X | | | | X |
| Poskusno obratovanje | | | | | | X |

Zapisnik nege in vzdrževanja

Tip naprave:

Številka naprave:

| Interval vzdrževanja in nege | 1 | 2 | 3 | 4 | 5 | 6 | 7 | 8 | 9 | 10 | 11 | 12 | 13 | 14 | 15 | 16 |
|--|---|---|---|---|---|---|---|---|---|----|----|----|----|----|----|----|
| Izpraznite črpalko za odvajanje kondenzirane vode, posodo za kondenzati ali gradbeni sušilec in jih po potrebi očistite. | | | | | | | | | | | | | | | | |
| Preverite sesalne in izpihovalne odprtine, ali so prisotni umazanija in tujki, po potrebi očistite | | | | | | | | | | | | | | | | |
| Čiščenje zunanosti | | | | | | | | | | | | | | | | |
| Preglejte notranjost naprave, ali je vidna umazanija | | | | | | | | | | | | | | | | |
| Čiščenje notranjosti s pomočjo stisnjene zraka | | | | | | | | | | | | | | | | |
| Preverite, ali so v sesalni rešetki in zračnem filtru prisotni umazanija in tujki, po potrebi očistite oz. zamenjajte | | | | | | | | | | | | | | | | |
| Zamenjajte zračni filter | | | | | | | | | | | | | | | | |
| Preverite morebitne poškodbe | | | | | | | | | | | | | | | | |
| Preverite pritrdilne vijake | | | | | | | | | | | | | | | | |
| Poskusno obratovanje | | | | | | | | | | | | | | | | |
| Opombe: | | | | | | | | | | | | | | | | |

| | | | |
|------------------|------------------|------------------|------------------|
| 1. Datum: | 2. Datum: | 3. Datum: | 4. Datum: |
| Podpis: | Podpis: | Podpis: | Podpis: |
| 5. Datum: | 6. Datum: | 7. Datum: | 8. Datum: |
| Podpis: | Podpis: | Podpis: | Podpis: |
| 9. Datum: | 10. Datum: | 11. Datum: | 12. Datum: |
| Podpis: | Podpis: | Podpis: | Podpis: |
| 13. Datum: | 14. Datum: | 15. Datum: | 16. Datum: |
| Podpis: | Podpis: | Podpis: | Podpis: |

Oprava pred začetkom vzdrževanja



Pozor! Električna

Električnega vtiča ne prijemajte z vlažnimi ali mokrimi rokami.

- Izklopite napravo.
- Potegnite omrežni vtič iz omrežne vtičnice, tako da primete za omrežni vtič.



Pozor! Električna

Dejavnosti, ki zahtevajo odpiranje ohišja, smejo izvajati samo pooblaščen strokovna podjetja ali Trotec.

Napotek

Na delovnem območju postaviti tablico z opozorilom o prepovedi kajenja.

Obtok hladila



Nevarnost

Hladilno sredstvo R454C!

H220 – Zelo lahko vnetljiv plin.

H280 – Vsebuje plin pod tlakom; segrevanje lahko povzroči eksplozijo.

P210 – Hraniti ločeno od vročine/isker/odprtega ognja/vročih površin. Kajenje prepovedano.

P381 – Odstraniti vse vire vžiga, če je varno.

P403 – Hraniti na dobro prezračevanem mestu.

- Celoten obtok hladila ne potrebuje vzdrževanja in je hermetično zaprt sistem, ki ga smejo servisirati le strokovna podjetja za hladilno in klimatsko tehniko ali Trotec.
- Če izvajate dela z vročino na opremi hladilnega sredstva ali njegovih pripadajočih delih, je treba imeti pripravljene primerne gasilne priprave, kot so suhi prašek, CO₂, vodna para ali pena, ki je odporna proti alkoholu.

Varnostni znaki in ploščice na napravi

Redno preverjajte varnostne znake in ploščice na napravi. Obnovite neberljive varnostne znake!

Čiščenje ohišja

Očistite ohišje z navlaženo, mehko krpo, ki ne pušča vlaken. Pazite pri tem na to, da v ohišje ne vdre vlaga. Pazite na to, da ne pride vlaga v stik z električnimi komponentami. Ne uporabljajte agresivnih čistil, kot so npr. čistilni spreji, topila, čistila, ki vsebujejo alkohol ali abrazivna sredstva za vlaženje krpe.

Preglejte notranjost naprave, ali je vidna umazanija

1. Odstranite zračni filter.
2. Z žepno svetilko posvetite v odprtine naprave.
3. Preverite notranjost naprave, ali je prisotna umazanija.
4. Če vidite debelo plast prahu, naj vam notranji del naprave očisti strokovno podjetja za hlajenje in klimatizacijo ali Trotec.
5. Ponovno vstavite zračni filter.

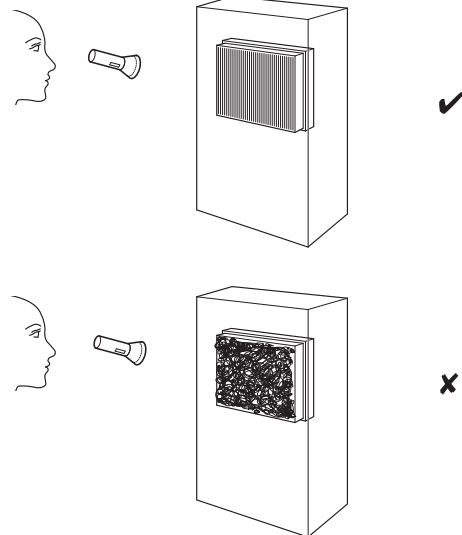

Očistite zračni filter

Napotek

Prepričajte se, da zračni filter ni obrabljen niti poškodovan. Vogali in robovi zračnega filtra ne smejo biti deformirani in zaobljeni. Preden ponovno namestite zračni filter, se prepričajte, da je suh in nepoškodovan!

Ko je zračni filter onesnažen, ga je treba očisti. To se izraža npr. z zmanjšano zmogljivostjo (glej poglavje Napake in motnje).

1. Ostranite zračni filter iz naprave.

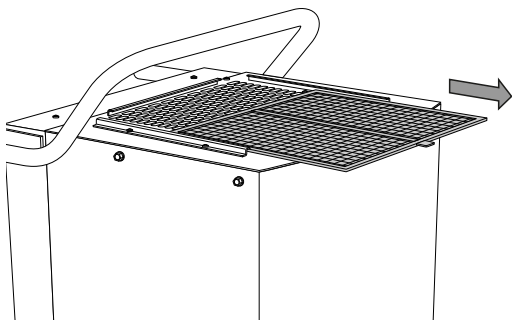

2. Očistite filter z mehko in rahlo navlaženo krpo, ki ne vsebuje volnenih dlak. Če je filter močno onesnažen, ga očistite s toplo vodo, ki je pomešana z nevtralnim čistilnim sredstvom.

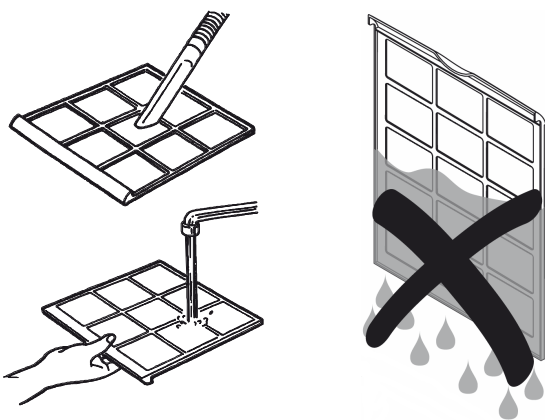

3. Počakajte, da se filter popolnoma posuši. V napravo ne vstavljajte mokrega filtra!
4. Ponovno vstavite zračni filter v napravo.

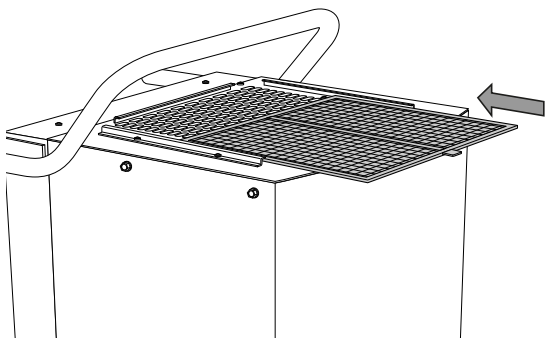

Čiščenje notranjosti s pomočjo stisnjene zraka



Opozorilo

Pri vklopu tlačnega zraka obstaja nevarnost telesnih poškodb zaradi izstopajočega tlačnega zraka. Držite cev tlačnega zraka stran od telesa. Prepovedano je usmerjati cev s tlačnim zrakom na osebe.

Za čiščenje in vzdrževanje notranjosti naprave je treba sneti pokrov ohišja.

1. Odstranite zračni filter iz naprave.

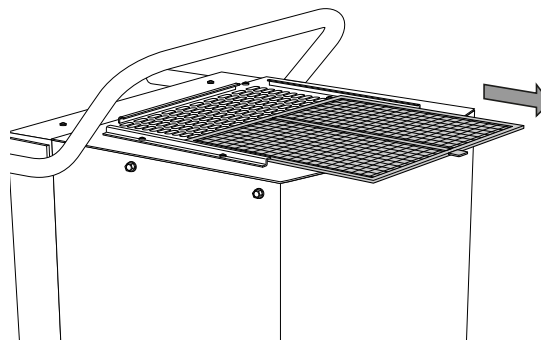

2. Zrahljati in odstranite vijake na pokrovu ohišja in odstranite pokrov.

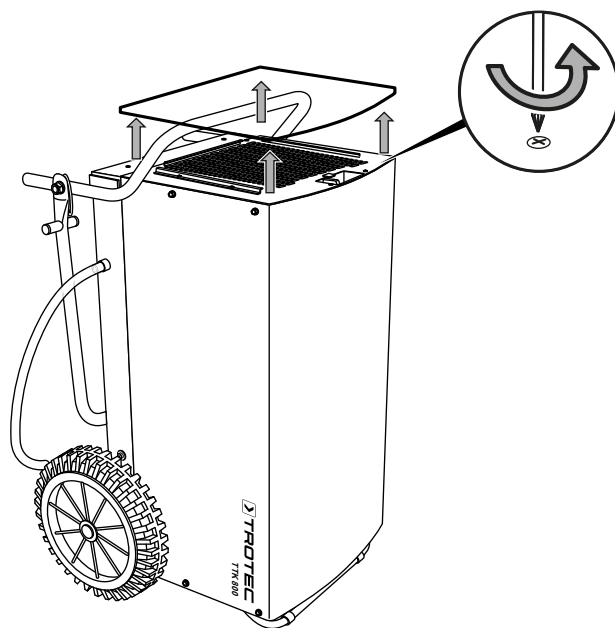

3. Ohranite vijake (skupaj 4 kosi) za kasnejšo uporabo.

4. Očistiti notranjost naprave s tlačnim zrakom.

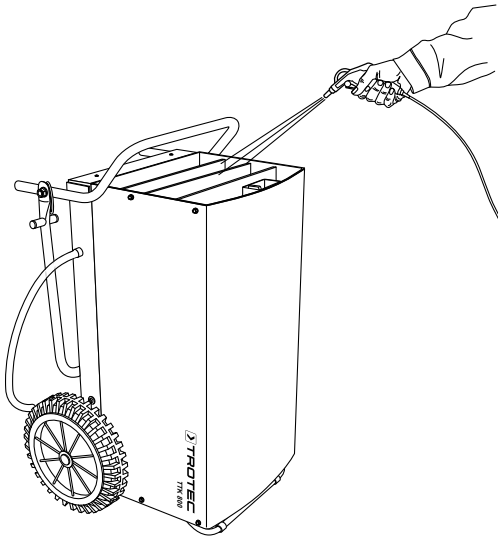

Čiščenje notranjosti z visokotlačnim čistilcem

- ✓ Naprava je izklopljena.
 - ✓ Naprava je ločena od omrežja.
1. Odstranite zračni filter iz naprave.
 2. Očistite odprtino za dotok zraka ter zadaj ležeče lamele z visokotlačnim čistilcem. Ohraniti pri tem minimalni odmik od 50 cm.

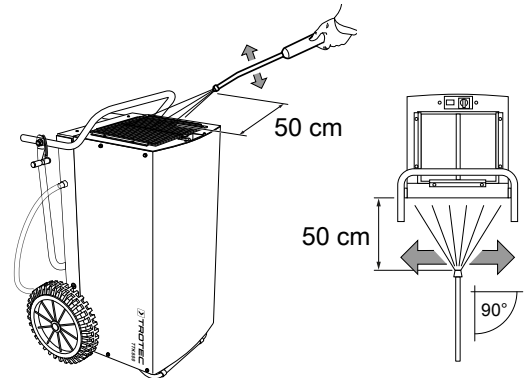

5. Ponovno montirajte pokrov ohišja na napravo. Na koncu spet zategnite vse vijake in vstavite zračni filter.

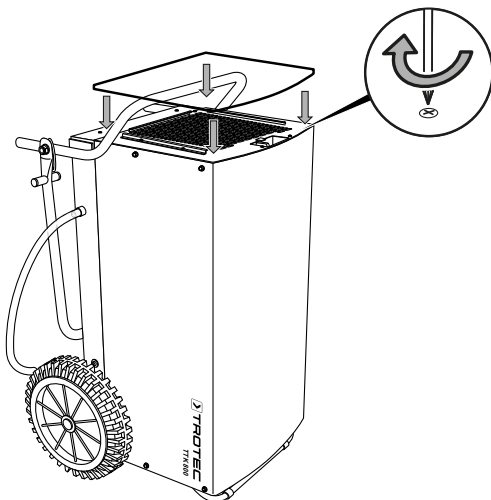

3. Ponovno vstavite zračni filter.

Dela, ki so potrebna po zaključku vzdrževanja

Če nameravate še naprej uporabljati napravo:

- Ponovno priključite napravo tako, da vstavite omrežni vtič v omrežno vtičnico.

Če naprave ne boste uporabljali dalj časa:

- Shranite napravo skladno z navedbami v poglavju Skladiščenje.





Tehnična priloga

Tehnični podatki

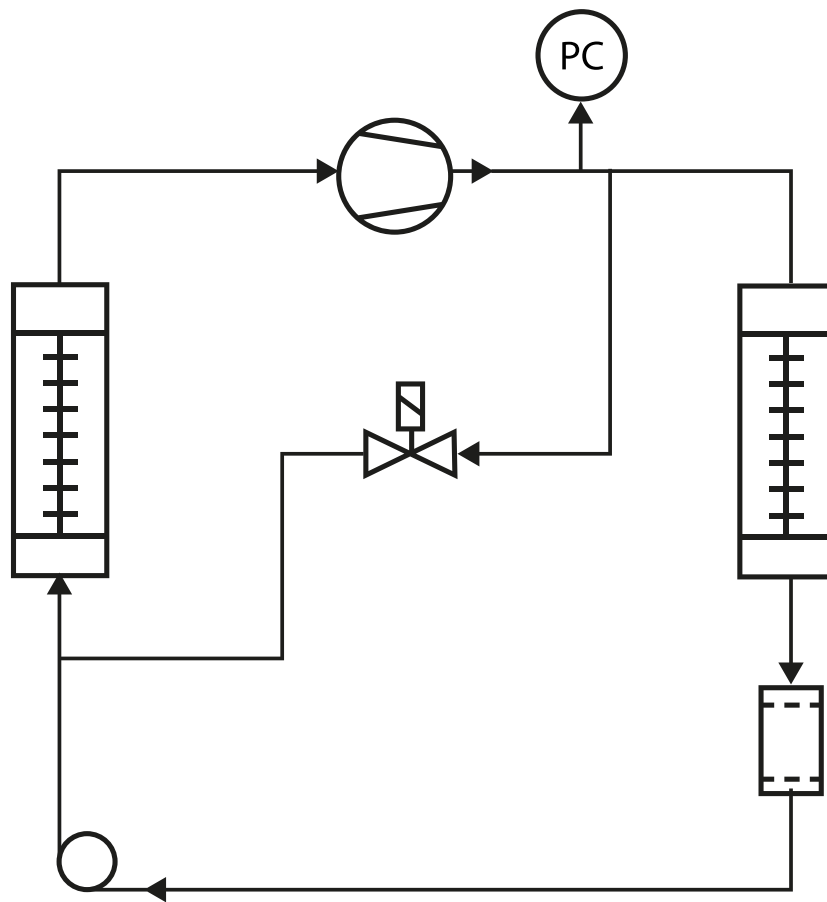
| Parameter | Vrednost |
|--|---|
| Model | TTK 800 |
| Zmogljivost razvlaževanja, maksimalno | 150 l / 24 h |
| Zmogljivost sušilca (20 °C / 60 % relativne zračne vlage) | 55 l / 24 h |
| Primerno za velikost prostora do: Sušenje zgradbe ali odstranjevanje škode zaradi vode ohranjanje suhosti | 800 m ³ 1600 m ³ |
| Delovno območje (temperatura) | 5 - 35 °C |
| Delovno območje, (relativna zračna vlaga) | 35 - 100 % |
| dopustni tlak maks. | 2,6 MPa |
| Tlak na sesalni strani | 0,43 MPa |
| Tlak na izstopni strani | 1,57 MPa |
| Količina zraka | 900 m ³ /h |
| Nazivna napetost | 230 V / 50 Hz |
| Zmogljivost, največ | 2,1 kW |
| Nazivni tok | 9 A |
| Omrežna varovalka na mestu | 16 A |
| Hladilno sredstvo | R454C |
| Količina hladilnega sredstva | 760 g |
| Faktor potenciala segrevanja ozračja | 146 |
| CO ₂ ekvivalent | 0,11 t |
| Nivo zvokovnega tlaka (razdalja 3 m) | 60 dB(A) |
| Dimenzije (dolžina x širina x višina) | 585 x 630 x 1020 mm |
| Minimalna razdalja k stenam in predmetom | A: zgoraj: 50 cm B: zadaj: 300 cm C: pri strani: 50 cm D: spredaj: 60 cm |
| Teža | 66 kg |

Obtok hladila

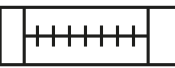

| Legend | Definition |
|---|----------------------------|
|  | Rotary compressor |
|  | Pressureswitch |
|  | Finned Tube Heat Exchanger |
|  | Filter drier |
|  | Capillary tube |

Vežalni načrt

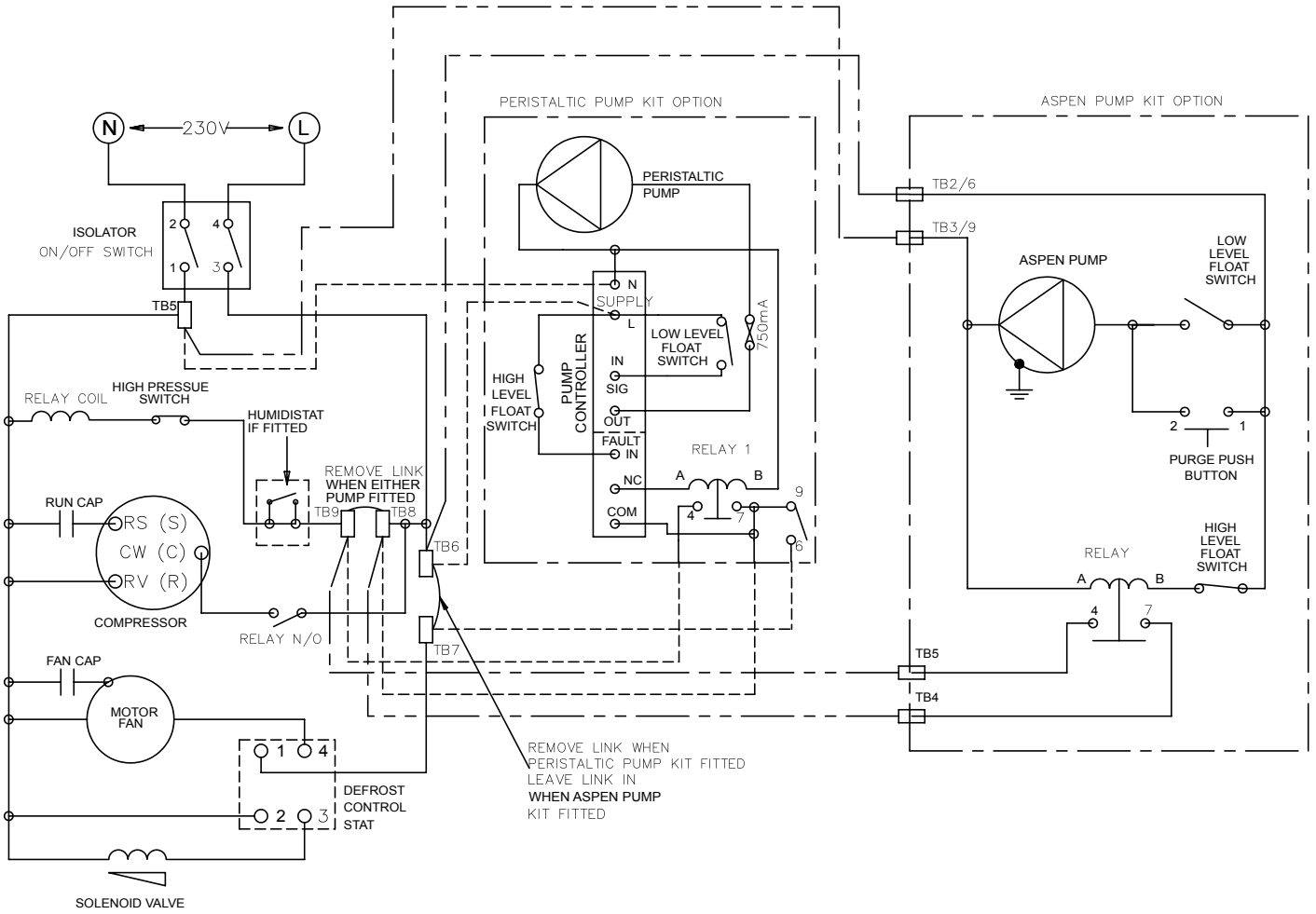

Pregled rezervnih delov in seznam rezervnih delov
Glavna komponenta

Napotek: Pozicijske številke rezervnih delov se razlikujejo od pozicije številke komponent, ki so uporabljene v navodilih.

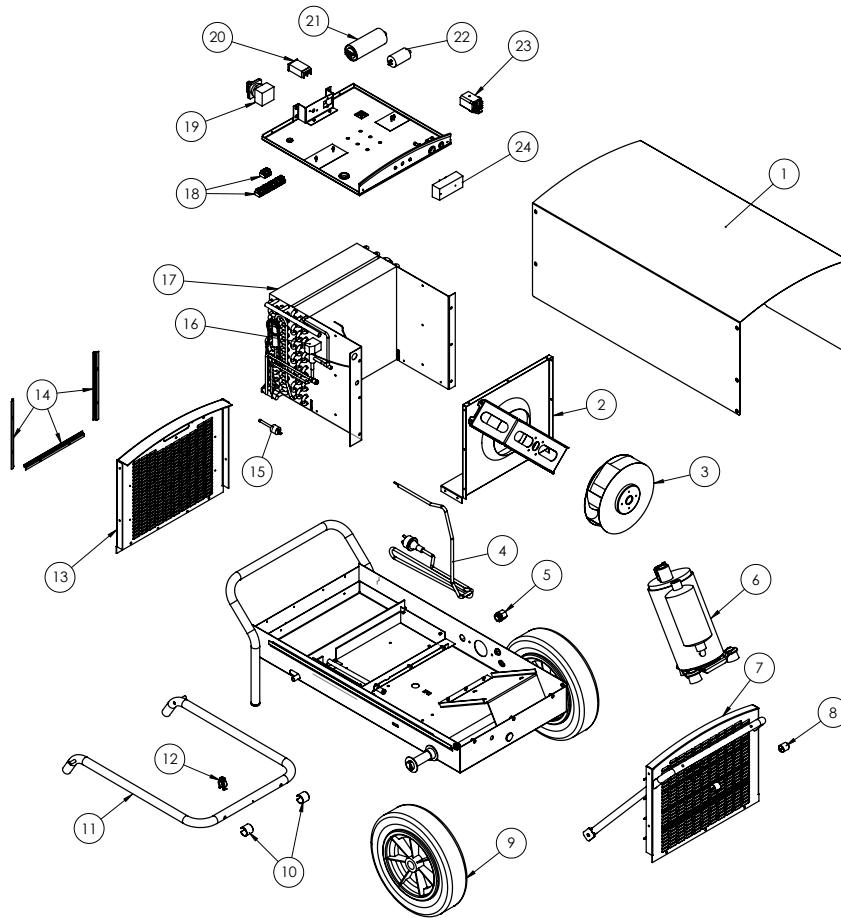

| Št. | Rezervni del | Št. | Rezervni del |
|-----|-------------------------------|-----|------------------------------------|
| 1 | Front Cover | 13 | Inlet grill |
| 2 | Fanholder and Inlet | | Insulation for Inlet grill, 40x3mm |
| 3 | Fan | 14 | Filter guide, 3 pcs |
| 4 | Supply Cable with plug | 15 | Pressure sensitive switch |
| 5 | Cable grand M20 | 16 | Defrost valve |
| 5 | Nut M20 for Cable grand | 17 | Evap/cond assembly |
| 6 | Compressor Cpl, incl fastners | 18 | Terminal Block 12-way |
| 7 | Outlet grill cpl. | 19 | Rotary switch |
| 8 | Saddle foot | 20 | operating hours counter |
| 9 | Wheel | 21 | Capacitor 50µF |
| 10 | Saddle foot Ø25mm tube | 22 | Capacitor 4µF |
| 11 | Lifting leg | 23 | Relay |
| | Locking ring for lifting leg | 24 | Frost stat |
| 12 | Spring clips | | |

Odstranjevanje



Simbol s prečrtanim smetnjakom na stari električni ali elektronski napravi vas opozarja na to, da odslužene naprave ne smete vreči med gospodinjne odpadke. Stopite do zbirališča za električne in elektronske naprave v svoji bližini, ker boste lahko aparat brezplačno oddali. Naslove si poskrbite od vaše mestne ali komunalne uprave. Na naši spletni strani www.trotec24.com se lahko pozanimate še o drugih možnosti vračanja, ki jih nudimo.

Namen ločenega zbiranja starih električnih in elektronskih naprav je recikliranje, ponovna uporaba snovi ali druge oblike recikliranje odsluženih naprav, s tem pa prispevate k preprečevanju negativnih posledic vplivov morebitnih nevarnih snovi, ki so v teh aparataturah, na okolju in človeško zdravje.

Naprava obratuje s fluoriranim toplogrednim plinom, ki je lahko nevarno za okolje in lahko prispeva k globalnemu segrevanju, če pride v atmosfero.

Več informacij je na tipski tablici.

Naj vam hladilo strokovno odstranijo v napravi v skladu z državnimi predpisi.

Izjava o skladnosti

To je vsebinsko podajanje izjave o skladnosti. Podpisano izjavo o skladnosti si lahko preberete pod <https://hub.trotec.com/?id=42519>.

Izjava o skladnosti (Prevod izvirnika)

V smislu Direktive ES o strojih 2006/42/ES, Priloga II, 1. del; odsek A

S tem izjavljamo mi, podjetje Trotec GmbH, da stroj, ki smo ga razvili, konstruirali in izdelali, ustreza zahtevam Direktivi o strojih, kakor je bila spremenjena z 2006/42/ES.

Model produkta / produkt: TTK 800

Tip produkta: razvlaževalnik zraka

Leto izdelave od dalje: 2020

Zadevne smernice EU:

- 2011/65/EU: 01.07.2011
- 2014/30/EU: 29.03.2014

Uporabljeni usklajeni standardi:

- EN ISO 20607:2019
- EN 60335-1:2012
- EN 60335-1:2012/A11:2014
- EN 60335-1:2012/A13:2017
- EN 60335-1:2012/AC:2014
- EN 60335-2/-40:2003
- EN 60335-2-40:2003/A11:2004
- EN 60335-2-40:2003/A12:2005
- EN 60335-2-40:2003/A1:2006
- EN 60335-2-40:2003/A2:2009
- EN 60335-2-40:2003/A13:2012
- EN 60335-2-40:2003/A13:2012/AC:2013
- EN 60335-2-40:2003/AC:2006
- EN 60335-2-40:2003/AC:2010
- EN 61000-3/-2:2014
- EN 61000-3/-3:2013
- EN 61000-6-3:2007/A1:2011/AC:2012

Uporabljeni državni standardi in tehnične specifikacije:

- nobeni

Proizvajalec in ime pooblaščenca za tehnično dokumentacijo:

Trotec GmbH

Grebbeener Straße 7, D-52525 Heinsberg

Telefon: +49 2452 962-400

E-pošta: info@trotec.de

Mesto in ime izdaje:

Heinsberg, 14.05.2020

Detlef von der Lieck, poslovodja

Trotec GmbH

Grebbener Str. 7
D-52525 Heinsberg

☎ +49 2452 962-400

☎ +49 2452 962-200

✉ info@trotec.com

www.trotec.com